



**Bec et Croc**

Jeux d'animation en bois

Nombre de joueurs : 2

# Lancer de tacs et anneaux

Réf 721237

## Composition du jeu :

- Un support de jeu
- 2 anneaux
- 6 tacs

**BUT DU JEU :** Marquez le plus de points

## Montage du jeu

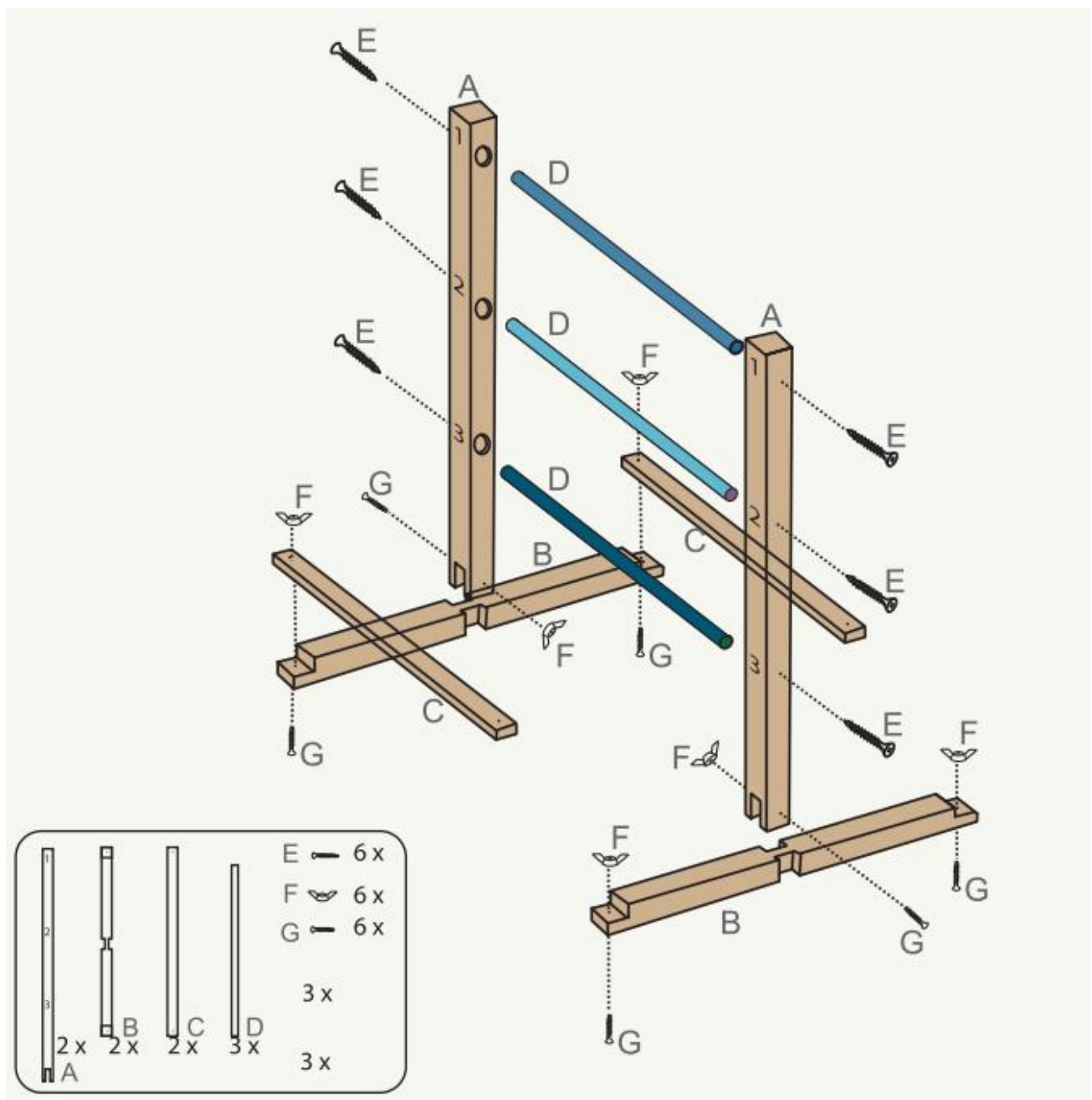

## Jeu version tacs

### **Objectif du jeu :**

Marquez des points en lançant des tacs (boules reliées par une corde) sur l'échelle en les accrochant à un des barreaux.

L'équipe ou le joueur ayant le plus de points à la fin gagne !

### **Préparation :**

- Installez le jeu sur une surface plane
- Choisissez la distance : tracez une ligne (par ex à 3 ou 5 mètres)
- Formez des équipes ou jouez individuellement
- Décidez qui commence et établissez l'ordre de lancer

### **Règles :**

Début de la partie

- Donnez 3 tacs à chaque équipe
- Les joueurs lancent un tac chacun leur tour depuis la ligne de lancer
- Le but est d'accrocher le tac autour d'un des barreaux

Déroulement du tour

- Les joueurs continuent de lancer jusqu'à ce que tous les tacs aient été jetés
- Comptez les points après chaque manche
- Le jeu continue jusqu'à un nombre de manches ou de points fixé (par ex : 21 points)

Règles supplémentaires

- Si un tac tombe avant la fin de la manche, il ne compte pas
- Un tac doit être complètement suspendu pour marquer
- Gagnez 5 points bonus pour un full house (un tac sur chaque barreau)
- Gagnez 3 points bonus pour un triple ( 3 tacs sur le même barreau)

## Jeu version anneaux

### **Objectif du jeu :**

Marquez des points en lançant les disques à travers les ouvertures de la cible en tissu. L'équipe ou le joueur avec le plus de points à la fin gagne !

### **Préparation :**

- Installez le jeu. Placez le cadre en bois sur une surface plane et sable.
- Fixez la cible en tissu au cadre à l'aide des scratchs
- Choisissez la distance et tracez une ligne de lancer.
- Jouez en équipe ou individuellement et décidez de l'ordre de lancer

### **Règles :**

Début de la partie

- Chaque joueur lance un disque à tour de rôle depuis la ligne définie
- Le but est de lancer le disque à travers une des ouvertures

Points

Seuls les disques qui passent entièrement à travers une ouverture rapportent des points

Déroulement

- Les joueurs continuent jusqu'à ce que tous les disques aient été lancés
- Comptez les points après chaque manche
- Le jeu continue jusqu'à un nombre fixé de manches ou de points

Règles supplémentaires

- Si un disque touche le tissu sans passer à travers une ouverture, il ne compte pas
- Les joueurs ne doivent pas dépasser la ligne de lancer

---

Amusez-vous bien...

Ne convient pas aux enfants de – de 36 mois. Contient des longues cordes : risque de strangulation.

Ne convient pas aux enfants de – de 36 mois. Contient des pièces de petites tailles pouvant être avalées.

